

Instrukcja instalacji

MC 240-S68



OPIS

MC 240-S68 jest kontaktem magnetycznym przeznaczonym do pracy w trudnych warunkach, stosowanym w systemach sygnalizacji włamania i napadu jak również w systemach kontroli dostępu, do sygnalizacji nieautoryzowanego otwarcia okien, drzwi i bram przemysłowych. Część kontaktowa zaprojektowana jest do montażu na podłodze i potrafi wytrzymać ciężar samochodu.

INSTRUKCJA MONTAŻU

- Część kontaktowa i magnetyczna powinny być instalowane równolegle. Przesunięcie w osi zredukuje odległość pracy co może wpłynąć na zmniejszenie czułości urządzenia.
- Kontakty Magnetyczne powinny być instalowane zgodnie z podaną konfiguracją.
- Część kontaktowa musi być montowana na nieferromagnetycznej powierzchni.

SCHEMAT OBWODÓW

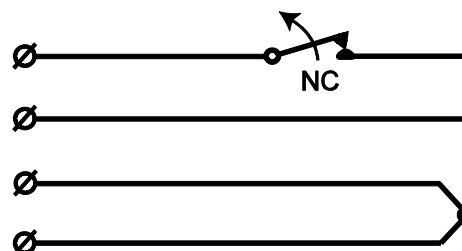

WYKRES ODLEGŁOŚCI – DREWNO

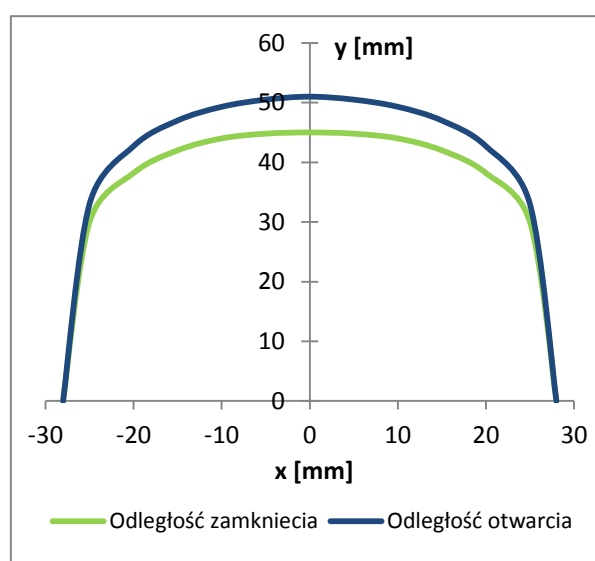

DANE TECHNICZNE

Środowisko pracy	Drewno	Stal
Odległość zamknięcia	typ. 45 mm	typ. 34 mm
Odległość otwarcia	typ. 51 mm	typ. 39 mm
Typ przełącznika	typ A, SPST	
Maksymalne napięcie przełączalne	48 V DC/AC	
Maksymalny prąd przełączalny	500 mA DC/peak AC	
Maksymalne obciążenie	10 W	
Zakładana liczba przełączeń	>20 milionów operacji przy 10 V/4 mA	
Przewód	φ 3,4 mm, 4x0,182 mm ²	
Temperatura pracy	-40°C do +70°C	
Wilgotność środowiska pracy	max. 95% RH	
Materiał obudowy	aluminium	
Wymiary:		
Części kontaktronowej	103 x 15 x 40 mm	
Części magnetycznej	73,5 x 30 x 30 mm	

ZASADA DZIAŁANIA

Kontakt magnetyczny MC 240-S68 posiada dwie części: część z przełącznikiem kontaktronowym i część z magnesem. W pozycji neutralnej przełącznik kontaktronowy pozostaje zamknięty, pod wpływem sił pola magnetycznego współpracującego magnesu. W przypadku gdy współpracujący magnes jest oddalony od części kontaktowej, oddziaływanie pola magnetycznego na kontaktron zanika, powodując zmianę pozycji przełącznika z zamkniętej na otwartą. Otwarty kontaktron uruchamia przypisaną sygnalizację alarmową.

Kontakty magnetyczne nie powinny być instalowane w pobliżu silnych pól magnetycznych.

INSTALACJA

Część z przełącznikiem kontaktronowym i część z magnesem powinny być instalowane w proponowanej konfiguracji. Rysunki konfiguracji montażu przedstawiają prawidłowe pozycjonowanie części kontaktowych. Części kontaktowa i magnetyczna powinna być montowana równoległe. Każde przesunięcie części względem siebie zredukuje dystans pracy czujnika. Część kontaktowa powinna być zamontowana w części nieruchomej (np. rama drzwi) a część magnetyczna w części ruchomej (np. skrzydło drzwi). Aluminiowy L-wspornik stosowany jest do montowania części kontaktowej na powierzchni ferromagnetycznej, gdy zachodzi konieczność zachowania wymaganego odstępu od tej powierzchni lub w celu rozwiązania problemów z wyrównaniem położenia części kontaktowej względem magnesu. Część magnesowa powinna być przykręcona do owalnych otworów w wsporniku i ustawiona w odpowiednim położeniu względem siebie. Przy montażu kontaktu za pomocą akcesoriów mogą być stosowane tylko śruby nieferromagnetyczne.

Po zakończeniu instalacji, należy użyć omomierza w celu sprawdzenia połączeń elektrycznych i przetestowania działania czujnika.

Ostrzeżenie: do instalacji w/na podłożu ferro-magnetycznym wymagane jest stosowanie właściwych akcesoriów.

REZYSTORY (OPCJONALNIE)

MC 240-S68 jest dostępny w dwóch dodatkowych opcjach z wybraną wartością rezystorów: MC 240-S68-R z rezystorem skonfigurowanym równoległe z kontaktronem i MC 240-S68-2R z dwoma rezystorami w konfiguracji 2EOL (zobacz poniższy schemat).

MC 240-S68-R:

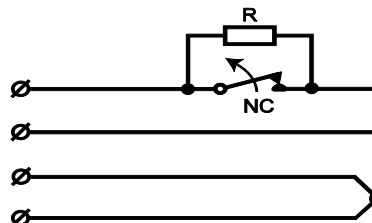

MC 240-S68-2R:

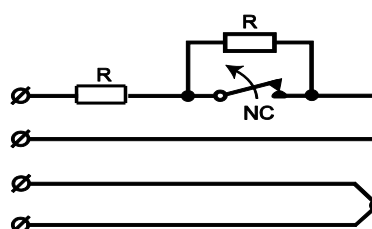

KONFIGURACJA INSTALACJI

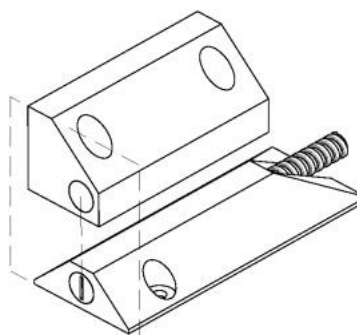

Zastrzegamy sobie prawo do wprowadzania zmian bez uprzedzenia.